

WRF06 LCD RS485 MODBUS IO

Multifunktions-Raumbediengerät mit IO-Erweiterung
Multifunction Room Operating Panel with IO-Extension

thermokon
Sensortechnik GmbH

DE - Datenblatt

Technische Änderungen vorbehalten
Stand 22.04.2009

EN - Data Sheet

Subject to technical alteration
Issue date 2009/04/22



Anwendung

Das Raumbediengerät dient zur Temperaturerfassung und integrierten Bedienung von HLK-Anwendungen in der Einzelraumregelung.

Durch die hochwertige Optik und den entsprechend passenden Designrahmen aus verschiedenen Schalterprogrammen eignet sich das Gerät besonders für designorientierte Einrichtungen.

Die Bedienfunktionen lassen sich flexibel je nach Raumanforderungen verwenden.

Das universelle Raumbediengerät verfügt über eine Kommunikationsschnittstelle für den MODBUS, über die die Funktionen der Bedientasten bzw. das Display abgefragt bzw. angesteuert werden können.

Das Grundgerät besitzt folgende Funktionen:

- Beleuchtete LCD-Anzeige mit Symbolen für die HLK Technik
- 4 Funktionstasten, die mit frei definierten Funktionen belegt werden können, z.B. zur Sollwertverstellung, Raumebelegung usw.
- Integrierter Temperatursensor
- Typ DI4: 4 digitale Eingänge, die mit frei definierten Funktionen belegt werden können, z.B. Taupunktwächter, Fensterkontakt usw.
- Typ AO2V: 2 digitale Eingänge, die mit frei definierten Funktionen belegt werden können, z.B. Taupunktwächter, Fensterkontakt usw. und 2 analoge Ausgänge (0-10V) zur Temperaturregelung (Heizen/ Kühlen)
- Integrierbar in diverse Schalterprogramme mit 55x55mm Ausschnitt
- Montage auf Standard-Installationsdose

Application

The room operating panel is designed for temperature detection and integrated operation of HVAC applications for single room control.

By means of high-graded optics and a corresponding design frames of different switch programmes, the device is specially ideal for design-oriented applications.

The operating functions can be flexibly adapted to different room layouts.

The universal room operating panel has a MODBUS interface by which the functions of the operating buttons respectively the display can be polled and controlled.

The functions of the basic device are as follows:

- Illuminated LCD-display with symbols for the HVAC technology
- 4 function buttons to be used by functions that can be field defined, e.g. for set point adjustment, room occupancy etc.
- Integrated temperature sensor
- Type DI4: 4 digital inputs to be used by field defined functions, e.g. dew point detector, window contact etc.
- Type AO2V: 2 digital inputs to be used by field defined functions, e.g. dew point detector, window contact etc. and 2 analogue outputs (0-10V) for temperature control (heating/cooling) digital inputs to be used by functions that can be field defined, e.g. dew point detector, window contact etc.
- Integratable into various common switch programmes with 55x55 mm recess
- Mounting on standard installation box

Typenübersicht

WRF06 LCD MODBUS DO2R reinweiß
 WRF06 LCD MODBUS DO2R anthrazit
 WRF06 LCD MODBUS DO2R aluminumfarbend
 WRF06 LCD MODBUS DO2T reinweiß
 WRF06 LCD MODBUS DO2T anthrazit
 WRF06 LCD MODBUS DO2T aluminumfarbend
 WRF06 LCD MODBUS OVR reinweiß
 WRF06 LCD MODBUS OVR anthrazit
 WRF06 LCD MODBUS OVR aluminumfarbend
 WRF06 LCD MODBUS OVT reinweiß
 WRF06 LCD MODBUS OVT anthrazit
 WRF06 LCD MODBUS OVT aluminumfarbend

Normen und Standards

CE-Konformität: 2004/108/EG Elektromagnetische Verträglichkeit
 Produktsicherheit: 2001/95/EG Produktsicherheit

Standards: EN 61000-6-1: 2001
 EN 50090-2-2: 1996
 EN 60730-1: 2002

Technische Daten

Versorgungsspannung: 15-24V= ($\pm 10\%$) oder 24V~ ($\pm 10\%$)
 Leistungsaufnahme: typ. 0,8W / 2,5VA
 Schnittstelle: RS485, Baudrate, Übertragungsmodus, Parität konfigurierbar (siehe Dippschaltereinstellungen)
 Betriebsart Halbduplex, interner Abschlusswiderstand
 Messbereich: 0...+50°C
 Genauigkeit@21°C: Typ. $\pm 0,5K$
 Ansprechzeit: Zeitkonstante t_{93} 15 Minuten
 Klemmen: Schraubklemme, max. 1,5mm²
 LCD Anzeige: 34mm x 21mm, Farbe schwarz/weiß
 Angezeigte Funktionen: Raumtemperatur, Sollwertverstellung, Betriebsart, Lüfterstufe, Präsenz, Fehler (Auswahl)
 Eingänge: 2 (Typ AO2V) oder 4 (Typ DI4) digitale Eingänge, potentialfrei, maximale Leitungslänge 10m
 Ausgänge (Typ AO2V): 2 analoge Ausgänge, 0-10V/10mA zur Ventilsteuerung Heizen/Kühlen, maximale Leitungslänge 10m
 Gehäuse: Unterteil: Material ABS, Farbe schwarz
 Zentralscheibe: Material PC, Farben reinweiß, anthrazit, alulackiert
 Tastenfeld: Material TPE-V lichtgrau/grau
 Rahmen: diverse aus den Schalterprogrammen GIRA System 55, PEHA Aura, MERTEN System M, BERKER S1/B1/B3/B7
 Schutzart: IP30 nach EN60529
 Umgebungstemperatur: 0...50°C
 Transport: -10...50°C / max. 85%rF, nicht kond.
 Gewicht: 100g

IO-Erweiterung:

Allgemein:

Versorgungsspannung: 15-24V= ($\pm 10\%$) oder 24V~ ($\pm 10\%$)
 Leistungsaufnahme: typ. 0,7W / 1VA
 Klemmen: Schraubklemme, max. 1,5mm², Die Verdrahtung zum Grundgerät erfolgt über Kabellitzen (Länge 0,3m), welche an der IO-Erweiterung aufgelötet sind. Maximale Leitungslänge 10m
 Gehäuse: Material ABS, Farbe schwarz
 Schutzart: IP00 nach EN60529
 Umgebungstemperatur: 0...50°C
 Transport: -10...50°C / max. 85%rF, nicht kond.
 Gewicht: ca. 80g

Types Available

WRF06 LCD MODBUS DO2R pure white
 WRF06 LCD MODBUS DO2R anthracite
 WRF06 LCD MODBUS DO2R alu painted
 WRF06 LCD MODBUS DO2T pure white
 WRF06 LCD MODBUS DO2T anthracite
 WRF06 LCD MODBUS DO2T alu painted
 WRF06 LCD MODBUS OVR pure white
 WRF06 LCD MODBUS OVR anthracite
 WRF06 LCD MODBUS OVR alu painted
 WRF06 LCD MODBUS OVT pure white
 WRF06 LCD MODBUS OVT anthracite
 WRF06 LCD MODBUS OVT alu painted

Norms and Standards

CE-Conformity: 2004/108/EG Electromagnetic compatibility
 Product safety: 2001/95/EG Product safety

Standards: EN 61000-6-1: 2001
 EN 50090-2-2: 96
 EN 60730-1: 2002

Technical Data

Power supply: 15-24V= ($\pm 10\%$) or 24V~ ($\pm 10\%$)
 Power consumption: typ. 0,8W / 2,5VA
 Interface: RS485, baud rate, transmission method, parity configurable (see DIP switch configuration)
 Mode halfduplex, internal bus terminating resistor
 Measuring range: 0...+50°C
 Accuracy@21°C: typ. $\pm 0,5K$
 Response time: t_{93} 15 minutes
 Clamps: terminal screw, max. 1,5mm²,
 LCD display: 34mm x 21mm, colour black/white
 Functions displayed: room temperature, set point adjustment, operation mode, fan stages, presence, failure (Selection)
 Inputs: 2 (type AO2V) or 4 (type DI4) digital inputs, dry contact, max. wire length 10m
 Outputs (type AO2V): 2 analogue outputs, 0-10V/10mA for valve control heating/cooling, max. wire length 10m
 Enclosure: Bottom part: material ABS, colour black
 Central plate: material PC, colours: Pure white, anthracite, aluminium
 Keypad: material TPE-V light grey/grey
 Frame: different possibilities, switch programmes available GIRA System 55, PEHA Aura, MERTEN System M, BERKER S1/B1/B3/B7
 Protection: IP30 according to EN60529
 Ambient temperature: 0...50°C
 Transport: -10...50°C / max. 85%rH, non condensed
 Weight: 100g

IO-Extension:

General:

Power supply: 15-24V= ($\pm 10\%$) or 24V~ ($\pm 10\%$)
 Power consumption: typ. 0,7W / 1VA
 Clamps: terminal screw, max. 1,5mm²
 Wiring to the basic device is made via flexible cable (length 0,3m) which is soldered to the IO-extension.
 Max. wire length: 10m
 Enclosure: Material ABS, colour black
 Protection: IP00 according to EN60529
 Ambient temperature: 0...50°C
 Transport: -10...50°C / max. 85%rH, non condensed
 Weight: approx. 80g

Typ DO2R

Eingänge: 2 digitale Eingänge, potentialfrei,
Maximale Leitungslänge 10m,
Parallel zum Grundgerät

Ausgänge: 2 Relais Ausgänge 24V/3A zur
Ventilansteuerung Heizen/Kühlen,
maximale Leitungslänge 10m

Typ DO2T

Eingänge: 2 digitale Eingänge, potentialfrei,
Maximale Leitungslänge 10m
Parallel zum Grundgerät

Ausgänge: 2 Triac Ausgänge 24V~/1A zur
Ventilansteuerung Heizen/Kühlen,
maximale Leitungslänge 10m

Typ OVR

Eingänge: 2 digitale Eingänge, potentialfrei,
Maximale Leitungslänge 10m
Parallel zum Grundgerät

Ausgänge: 1 Relais Ausgang 24V/3A zur
Ventilansteuerung Heizen,
1 analog Ausgang, 0-10V/10mA zur
Ventilansteuerung Kühlen,
Maximale Leitungslänge 10m

Typ OVT

Eingänge: 2 digitale Eingänge, potentialfrei,
Maximale Leitungslänge 10m
Parallel zum Grundgerät

Ausgänge: 1 Triac Ausgang 24V~/1A zur
Ventilansteuerung Heizen,
1 analog Ausgang, 0-10V/10mA zur
Ventilansteuerung Kühlen,
Maximale Leitungslänge 10m

Type DO2R

Inputs: 2 digital inputs, dry contact,
max. wire length 10m
parallel to basic device

Outputs: 2 relay outputs 24V/3A for
valve control heating/cooling,
max. wire length 10m

Type DO2T

Inputs: 2 digital inputs, dry contact,
max. wire length 10m
parallel to basic device

Outputs: 2 Triac outputs 24V~/1A for
valve control heating/cooling,
max. wire length 10m

Type OVR

Inputs: 2 digital inputs, dry contact,
max. wire length 10m
parallel to basic device

Outputs: 1 relay output 24V/3A for
valve control heating,
1 analogue output, 0-10V/10mA for
valve control cooling,
max. wire length 10m

Type OVT

Inputs: 2 digital inputs, dry contact,
max. wire length 10m
parallel to basic device

Outputs: 1 Triac output 24V~/1A for
valve control heating,
1 analogue output, 0-10V/10mA for
valve control cooling,
max. wire length 10m

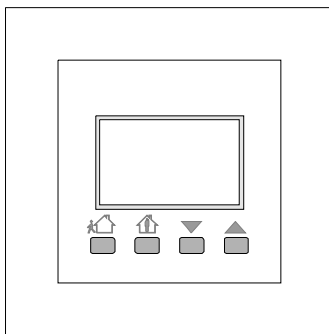
Standardbedruckung

Typ 1
Type 1

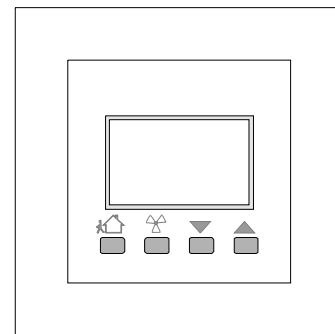
Standard Legend

Typ 2
Type 2



Achtung

Sicherheitshinweis

Einbau und Montage elektrischer Geräte dürfen nur durch eine Elektrofachkraft erfolgen.

Die Module dürfen nicht in Verbindung mit Geräten benutzt werden, die direkt oder indirekt menschlichen, gesundheits- oder lebenssichernden Zwecken dienen oder durch deren Betrieb Gefahren für Menschen, Tiere oder Sachwerte entstehen können.



Caution

Security Advice

The installation and assembly of electrical equipment may only be performed by a skilled electrician.

The modules must not be used in any relation with equipment that supports, directly or indirectly, human health or life or with applications that can result in danger for people, animals or real value.

Montagehinweise

Das Gerät ist für die Montage auf einer Unterputzdose konzipiert. Das Buskabel wird über eine Schraubklemme an das Gerät angeschlossen. Zum Vorverdrahten kann die Schraubklemme vom Gerät abgezogen werden.

Die Verwendung von tiefen Installationsdosen wird auf Grund des größeren Stauraumes für die Verkabelung empfohlen.

Die Befestigung des RS485-Interfaces erfolgt an die bauseits vorhandenen Schrauben der Installationsdose (max. Drehmoment der Schrauben 0,8 Nm). Der Tragring des Interfaces muss eben auf der Wand aufliegen und darf nicht überlackiert oder übertapeziert werden.

Die Montage muss an repräsentativen Stellen für die Raumtemperatur erfolgen, damit das Messergebnis nicht verfälscht wird. Sonneneinstrahlung und Luftzug sind zu vermeiden. Das Ende des Installationsrohres in der Unterputzdose ist abzudichten, damit kein Luftzug im Rohr entsteht, der das Messergebnis verfälscht.

Bitte beachten Sie auch die allgemeinen Hinweise in unserem INFOBLATT THK.

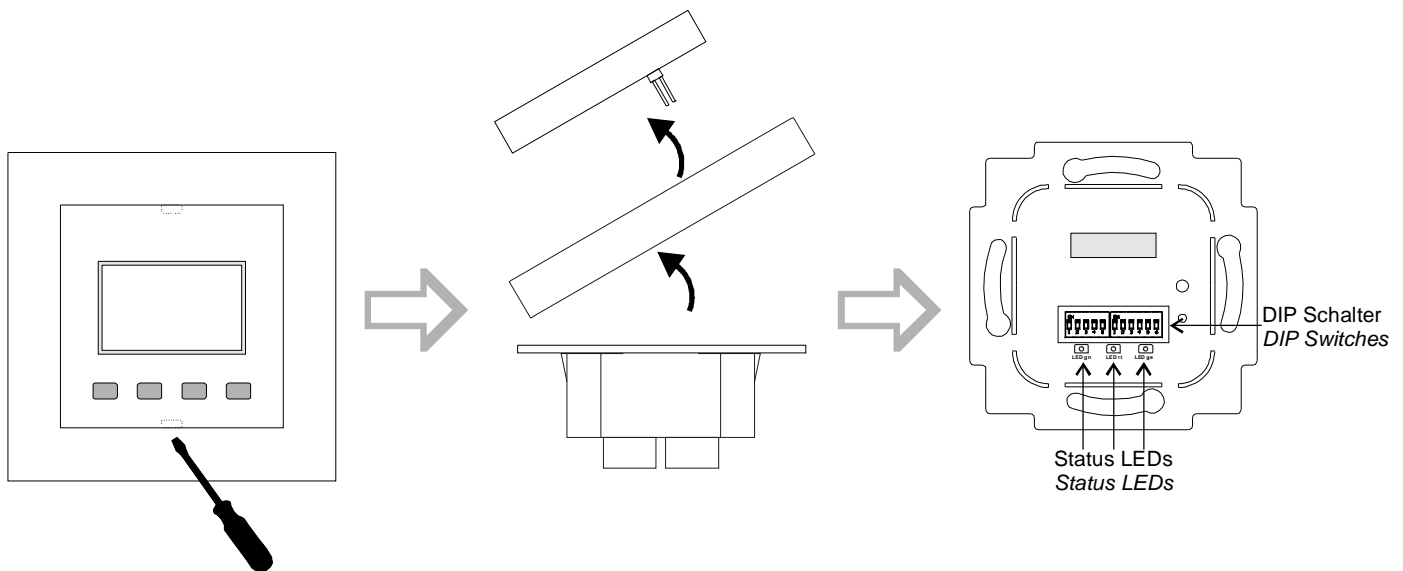

Elektrischer Anschluss

Die Geräte sind für den Betrieb an Schutzkleinspannung (SELV) ausgelegt. Beim elektrischen Anschluss der Geräte gelten die techn. Daten der Geräte. Bei Fühlern mit Messumformer sollte dieser in der Regel in der Messbereichsmittle betrieben werden, da an den Messbereichsendpunkten erhöhte Abweichungen auftreten können. Die Umgebungstemperatur der Messumformerelektronik sollte konstant gehalten werden. Das Raumbediengerät muss bei einer konstanten Betriebsspannung ($\pm 0,2V$) betrieben werden. Strom-/Spannungssitzen beim Ein-/Ausschalten der Versorgungsspannung müssen bauseits vermieden werden.

Platzierung und Genauigkeit von Raumfühlern

Die Genauigkeit der Temperaturmessung ist neben einem geeigneten repräsentativen, der Raumtemperatur entsprechendem Montageort auch direkt von der Temperaturdynamik der Wand abhängig. Wichtig ist, dass bei Unterputzfühlern die Unterputzdose zur Wand hin komplett geschlossen ist, damit eine Luftzirkulation nur durch die Öffnungen der Gehäuseabdeckung stattfinden kann. Anderenfalls kommt es zu Abweichungen bei der Temperaturmessung durch unkontrollierte Luftströmungen. Zudem sollte der Temperaturfühler nicht durch Möbel etc. abgedeckt sein. Des Weiteren sollte eine Montage in Türnähe (auftretende Zugluft) oder Fensternähe (kältere Außenwand) vermieden werden.

Mounting Advices

The device is designed for mounting on a flush box. The bus cable is connected to the device by a terminal screw. For pre-wiring, the terminal screw can be drawn from the device.

Due to the extended retaining capacity for the cabling, the use of deep installation boxes is recommended.

The fastening of the base plate can be made by the screws of the installation box, (max. torque of screws 0,8 Nm). The jumper ring of the RS485-Interface must smoothly rest on the wall and must not be painted over or decorated over.

Installation must be made on representative places for the room temperature to avoid a falsification of the measuring result. Solar radiation and draught should be avoided. The end of the installation tube in the flush box must be sealed to avoid any draught in the tube falsifying the measuring result.

Please note the general remarks in our "INFOBLATT THK"

Electrical Connection

The devices are constructed for the operation of protective low voltage (SELV). For the electrical connection, the technical data of the corresponding device are valid. Sensing devices with transducers should in principle be operated in the middle of the measuring range to avoid deviations at the measuring end points. The ambient temperature of the transducer electronics should be kept constant. The room operating panel must be operated at a constant supply voltage ($\pm 0,2V$). When switching the supply voltage on/off, power surges must be avoided on site.

Location and Accuracy of Room Sensors

Besides a suitable representative mounting place, corresponding to the room temperature, the accuracy of the temperature measurement also depends directly on the temperature dynamics of the wall. It is important, that the flush socket is completely closed at the wall side, so that the circulation of air may take place through the gaps in the cover. Otherwise, deviations in temperature measurement will occur due to uncontrolled air circulation. Furthermore, the temperature sensor should not be covered by furnitures etc.. Besides this, a mounting place next to doors (occurring draught) or windows (colder outside wall) should be avoided.

Montage Aufputz bzw. Unterputz

Die Temperaturdynamik der Wand hat einen Einfluss auf das Messergebnis des Fühlers. Verschiedene Wandarten (Ziegel-, Beton, Stell-, Hohlwände) verhalten sich gegenüber Temperaturschwankungen unterschiedlich. So nimmt eine massive Betonwand viel langsamer die Temperaturveränderung innerhalb eines Raumes wahr als Wände in Leichtbauweise. Wohnraumtemperaturfühler, die innerhalb einer UP-Dose sitzen, haben eine größere Ansprechzeit bei Temperaturschwankungen. Sie detektieren im Extremfall die Strahlungswärme der Wand, obwohl z.B. die Lufttemperatur im Raum bereits niedriger ist. Die zeitlich begrenzten Abweichungen verkleinern sich, je schneller die Dynamik der Wand ist (Temperaturannahme der Wand) oder je länger das Abfrage-Intervall des Temperaturfühlers gewählt wird.

Wärmeentwicklung durch elektrische Verlustleistung

Wohnraumtemperaturfühler mit elektronischen Bauelementen besitzen immer eine elektrische Verlustleistung, die die Temperaturmessung der Umgebungsluft beeinflusst. Die auftretende Verlustleistung in aktiven Temperaturfühlern steigt i.d.R. linear mit der steigenden Betriebsspannung. Diese Verlustleistung muß bei der Temperaturmessung berücksichtigt werden. Bei einer festen Betriebsspannung ($\pm 0,2V$) geschieht dies in der Regel durch Addieren bzw. Subtrahieren eines konstanten Offsetwertes. Da Thermokon Raumbediengeräte mit variabler Betriebsspannung arbeiten, kann aus fertigungstechnischen Gründen nur eine Betriebsspannung berücksichtigt werden. Die Raumbediengeräte werden standardmäßig bei einer Betriebsspannung von 24VDC eingestellt, d.h. bei dieser Spannung ist der zu erwartende Messfehler des Ausgangssignals am geringsten. Bei anderen Betriebsspannungen vergrößert oder verkleinert sich der Offsetfehler aufgrund der veränderten Verlustleistung der Fühlerelektronik. Sollte beim späteren Betrieb eine Nachkalibrierung direkt am Fühler notwendig sein, so ist dies durch das auf der Fühlerplatine befindliche Trimpoti möglich (bei Fühlern mit Bus-Schnittstelle über eine entsprechende Softwarevariable). Achtung: Auftretende Zugluft führt die Verlustleistung am Fühler besser ab. Dadurch kommt es zu zeitlich begrenzten Abweichungen bei der Temperaturmessung.

Symbole LCD

The diagram shows an LCD display with the following elements and their corresponding labels:

- Uhrzeit Time:** 16:45
- Wochentag Weekday:** Mi
- Datum Date:** 23.01.08
- Messwert Value:** 23.1°C
- Störung Failure:** Warning triangle icon
- Manuelle Sollwertverstellung Manual Set Point Adjustment:** Plus/minus icon
- Abwesend (Standby) Unoccupied:** House icon with a person
- Anwesend (Komfort) Occupied:** House icon with a person
- Anwesend (Nutzzeitverlängerung) Occupied (extension of uptime):** House icon with a clock
- Lüftung Aus Ventilation Off:** House icon with a person and a closed window
- Lüftung Stufe 1 Ventilation Stage 1:** House icon with a person and one open window
- Lüftung Stufe 2 Ventilation Stage 2:** House icon with a person and two open windows
- Lüftung Stufe 3 Ventilation Stage 3:** House icon with a person and three open windows
- Lüftung Auto Ventilation Auto:** House icon with a person and the word 'AUTO' above a window icon
- Lüftung Auto Stufe 1 Ventilation Auto Stage 1:** House icon with a person, 'AUTO', and one open window
- Lüftung Auto Stufe 2 Ventilation Auto Stage 2:** House icon with a person, 'AUTO', and two open windows
- Lüftung Auto Stufe 3 Ventilation Auto Stage 3:** House icon with a person, 'AUTO', and three open windows
- Heizen aktiv Heating active:** Heating radiator icon
- Kühlen aktiv Cooling active:** Cooling fan icon
- Fenster offen Window open:** Open window icon
- Taupunktwärter Dew Point Detector:** Snowflake icon with a plus sign

Surface and Flush Mounting

The temperature dynamics of the wall influence the measurement result of the sensor. Various wall types (brick, concrete, dividing and hollow brickwork) have different behaviour with regard to thermal variations. A solid concrete wall responds to thermal fluctuations within a room in a much slower way than a light-weight structure wall. Room temperature sensors installed in flush boxes, have a longer response time to thermal variations. In the extreme case, they detect the radiant heat of the wall even if for example the air temperature in the room is lower. The quicker the dynamics of the wall (temperature acceptance of the wall) or the longer the selected inquiry interval of the temperature sensor, the smaller are the deviations limited in time.

Build-up of Self-Heating by Electrical Dissipated Power

Room temperature sensors with electronic components always have a dissipated power, which affects the temperature measurement of the ambient air. The dissipation in active temperature sensors shows a linear increase with rising operating voltage. This dissipated power has to be considered when measuring temperature. In case of a fixed operating voltage ($\pm 0,2V$), this is normally done by adding or reducing a constant offset value. As Thermokon room operating panels work with a variable operating voltage, only one operating voltage can be taken into consideration, for reasons of production engineering. The room operating panel has a standard setting at an operating voltage of 24VDC. That is to say, at this voltage, the expected measuring error of the output signal will be the least. As for other operating voltages, the offset error will be increased or lowered by a changing power loss of the sensor electronics. If a re-calibration should become necessary later directly on the sensor, this can be done by means of a trimming potentiometer on the sensor board (for sensors with Bus-interface, a re-calibration can be done via corresponding software variables). Remark: Occurred draft leads to a better carrying-off of dissipated power at the sensor. Thus, temporal limited fluctuations might occur upon temperature measurement.

Symbols LCD

Anschlussplan

Terminal Connection Plan

Ansicht auf Anschlussklemme
View to the terminal

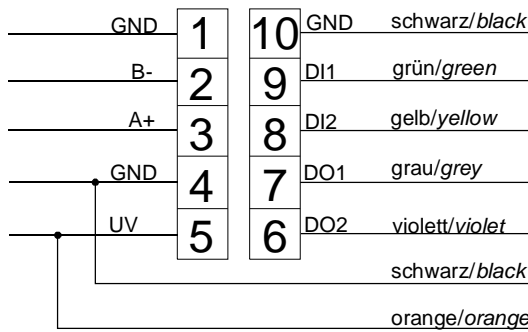

WRF06 LCD MODBUS DO2R

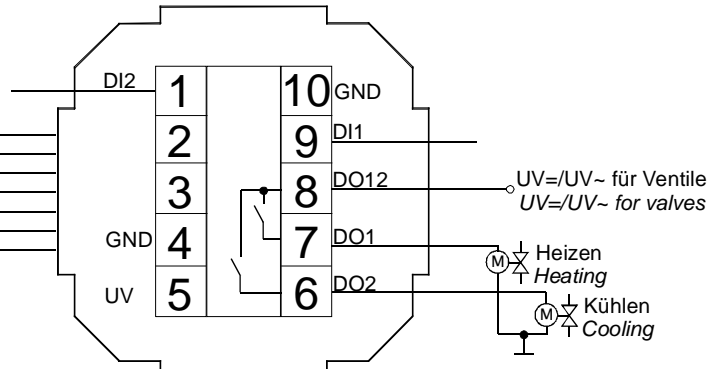

**IO-Erweiterung Typ DO2R
IO-Extension Type DO2R**

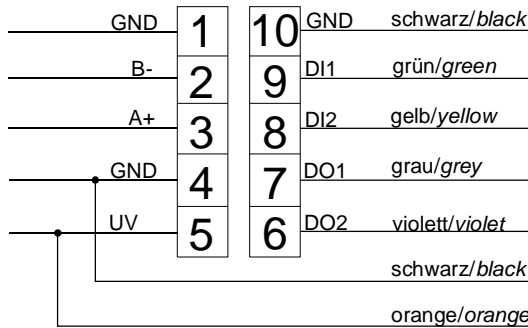

WRF06 LCD MODBUS DO2T

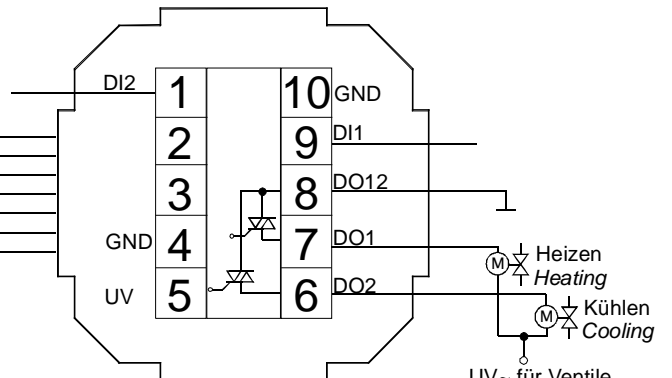

**IO-Erweiterung Typ DO2T
IO-Extension Type DO2T**

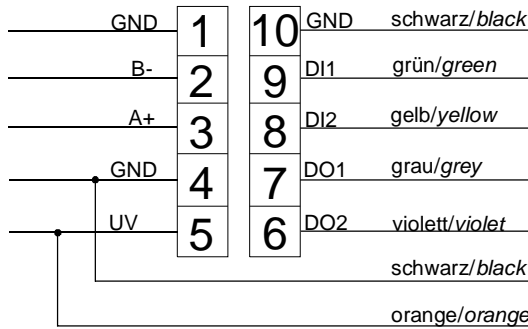

WRF06 LCD MODBUS OVR

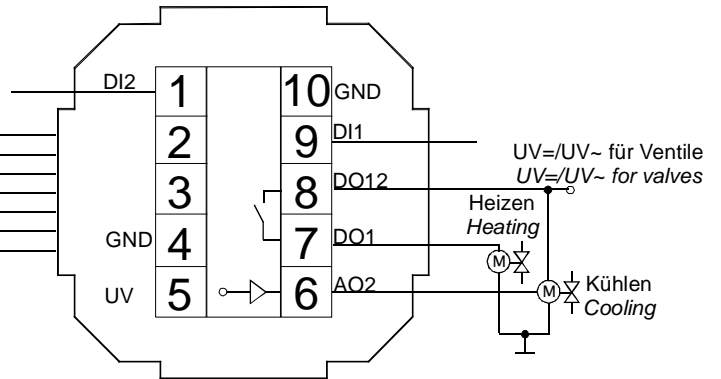

**IO-Erweiterung Typ OVR
IO-Extension Type OVR**

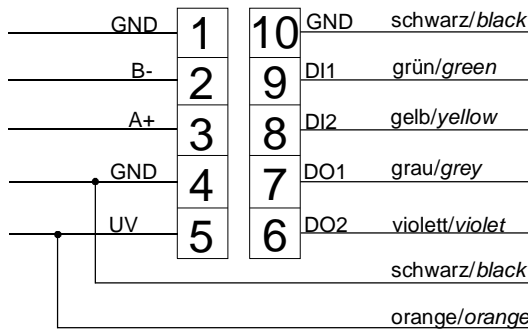

WRF06 LCD MODBUS OVT

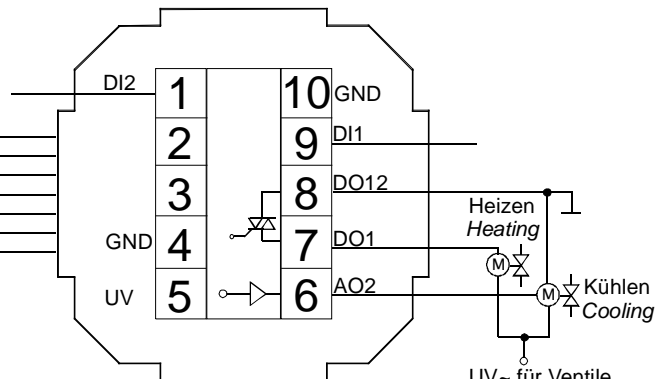

**IO-Erweiterung Typ OVT
IO-Extension Type OVT**

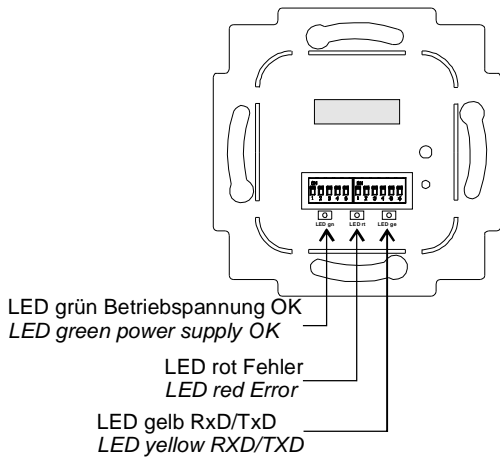

DIP switch configuration device address

| 1 | 2 | 3 | 4 | 5 | Device Address |
|-----|-----|-----|-----|-----|----------------|
| off | off | off | off | off | 0 |
| on | off | off | off | off | 1 (default) |
| off | on | off | off | off | 2 |
| ⋮ | ⋮ | ⋮ | ⋮ | ⋮ | ⋮ |
| on | on | on | on | on | 31 |

DIP switch configuration device parameter

| 1 | 2 | 3 | 4 | 5 | 6 | Parameter |
|-----|-----|-----|-----|-----|-----|--------------------------------|
| off | xx | xx | xx | xx | xx | (default) Mode RTU |
| on | xx | xx | xx | xx | xx | Mode ASCII |
| xx | off | off | xx | xx | xx | (default) Baud 9600 |
| xx | on | off | xx | xx | xx | Baud 19200 |
| xx | off | on | xx | xx | xx | Baud 57600 |
| xx | xx | xx | off | off | xx | Parity no |
| xx | xx | xx | on | off | xx | (default) Parity even |
| xx | xx | xx | off | on | xx | Parity odd |
| xx | xx | xx | xx | xx | off | (default) termination inactive |
| xx | xx | xx | xx | xx | on | termination active |

Mit XX markierte Bits sind nicht von Bedeutung für diesen Parameter
The bit marked with XX are not of interest for this parameter

Abmessungen (mm)

Dimensions (mm)

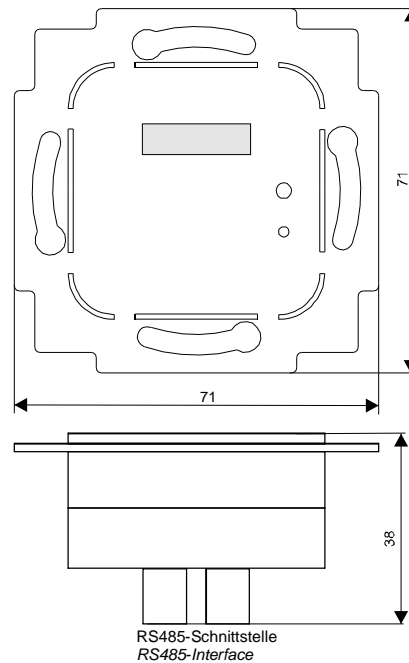
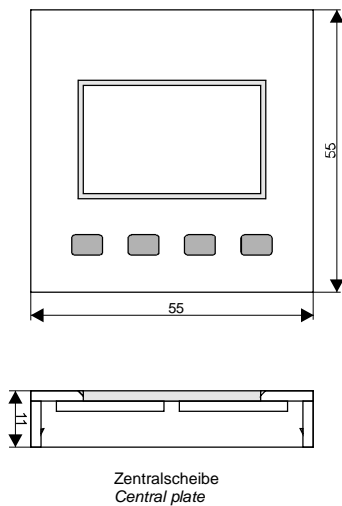

Bemerkung: Aussenabmessungen abhängig vom verwendeten Rahmen aus dem jeweiligen Schalterprogramm
Notice: Outside dimensions are depending on the frame used of the respective switch programme

